

studio

NAMESTITVENI PRIROČNIK



studio

NAMESTITVENI PRIROČNIK

Model PP40L

Opombe in opozorila

 **OPOMBA:** OPOMBA označuje pomembne informacije za bolj učinkovito uporabo računalnika.

 **OPOZORILO:** OPOZORILO opozarja na možnost poškodbe strojne opreme ali izgubo podatkov in vam svetuje, kako se izogniti težavi.

 **POZOR:** Besedilo z oznako POZOR označuje možnost poškodbe lastnine, telesnih poškodb ali smrti.

Če ste kupili računalnik Dell™ n Series, sklici na operacijske sisteme Microsoft® Windows® v tem dokumentu zanj ne veljajo.

Informacije v tem dokumentu se lahko spremenijo brez predhodnega obvestila.

© 2009 Dell Inc. Vse pravice pridržane.

Vsakršno razmnoževanje tega gradiva brez pisnega dovoljenja družbe Dell Inc. je strogo prepovedano.

Blagovne znamke, uporabljene v tem besedilu: *Dell*, logotip *DELL*, *YOURS IS HERE* in *DellConnect* so blagovne znamke družbe Dell Inc.; *Intel*, *Pentium* in *Celeron* so registrirane blagovne znamke, *Core* pa je blagovna znamka družbe Intel Corporation v ZDA in/ali drugih državah; *Microsoft*, *Windows*, *Windows Vista* in logotip gumba »Start« v operacijskem sistemu *Windows Vista* so blagovne znamke ali registrirane blagovne znamke družbe Microsoft Corporation v Združenih državah in/ali drugih državah; *Bluetooth* je registrirana blagovna znamka v lasti družbe Bluetooth SIG, Inc. in družba Dell jo uporablja pod licenco.

V tem dokumentu se lahko uporabljajo tudi druge blagovne znamke in imena, ki se nanašajo na pravne osebe, ki si lastijo blagovne znamke ali imena, oziroma na njihove izdelke. Družba Dell Inc. zavrača vsakršno lastništvo blagovnih znamk in imen, razen tistih, ki so v njeni lasti.

Februar 2009

P/N C555M

Razl. A00

Kazalo

Namestitev prenosnega računalnika Studio	5	Poteze na sledilni ploščici	22
Pred namestitvijo računalnika	5	Upravljanje z mediji	24
Priključite napajalnik za izmenični tok	6	Zaslón	26
Priključite omrežni kabel (po izbiri)	7	Odstranitev in zamenjava baterije	27
Pritisnite gumb za vklop	7	Funkcije programske opreme	28
Namestitev operacijskega sistema Microsoft® Windows Vista®	8	Odpravljanje težav	31
Namestitev kartice SIM (po izbiri)	8	Kode piskov	31
Omogočite ali onemogočite brezžično omrežje (po izbiri)	10	Težave z omrežjem	33
Povežite se z internetom (po izbiri)	11	Težave z napajanjem	34
Uporaba prenosnega računalnika Studio	14	Težave s pomnilnikom	35
Desna stran	14	Zamrznitve in težave s programsko opremo	36
Leva stran	18	Uporaba orodij za podporo	38
Računalnik in tipkovnica	20	Dellov center za podporo	38
		Sistemska sporočila	39

Kazalo

Hardware Troubleshooter (Odpravljanje težav s strojno opremo)	41	Vračilo izdelkov za popravilo v času garancije ali za vračilo denarja	55
Dell Diagnostics (Program za diagnostiko Dell)	42	Preden pokličete	56
Obnovitev operacijskega sistema. .44		Kontaktiranje družbe Dell	57
Obnovitev sistema	45	Iskanje dodatnih informacij in virov	58
Obnovitev Dellovih tovarniških nastavitev	46	Tehnični podatki	60
Ponovna namestitev operacijskega sistema	48	Dodatek	68
Pomoč	51	Obvestilo o tehnologijah Macrovision	68
Tehnična podpora in storitve za kupce	52	Indeks	69
DellConnect™	52		
Spletne storitve	53		
Storitve samodejnega obveščanja o stanju naročila	54		
Informacije o izdelku	54		

Namestitev prenosnega računalnika Studio

Ta razdelek vsebuje informacije o namestitvi prenosnega računalnika Studio 14z in priključitvi zunanjih naprav.

Pred namestitvijo računalnika

Računalnik postavite tako, da bo omogočen enostaven dostop do vira napajanja, da bo imel ustrezno prezračevanje in da bo stal na ravni površini.

Oviranje pretoka zraka okrog prenosnega računalnika Studio lahko povzroči pregrevanje. Pregrevanje preprečite tako, da ima računalnik na zadnji strani vsaj 10 cm prostora, na vseh ostalih straneh pa vsaj 5 centimetrov prostora. Ko je vključen, računalnik ne sme biti v zaprtem prostoru, na primer v omarici ali predalu.

 **POZOR:** Prezračevalnih rež ne prekrivajte in vanje ne potiskajte predmetov; poskrbite, da se v njih ne bo nabiral prah. Ko je računalnik Dell™ vključen, ga ne shranjujte v okolju z majhnim pretokom zraka, na primer v zaprti aktovki. Oviranje pretoka zraka lahko poškoduje računalnik ali povzroči požar. Računalnik vključi ventilatorje, ko se segreje. Ventilator povzroča zvok, ki je normalen in ne kaže na napake na ventilatorju ali računalniku.

 **OPOZORILO:** Če na računalnik postavite alinaložite težke ali ostre predmete, ga lahko trajno poškodujete.

Priključite napajalnik za izmenični tok

Napajalnik priključite v računalnik, nato pa ga priključite v vtičnico električnega omrežja ali zaščitni vmesnik.

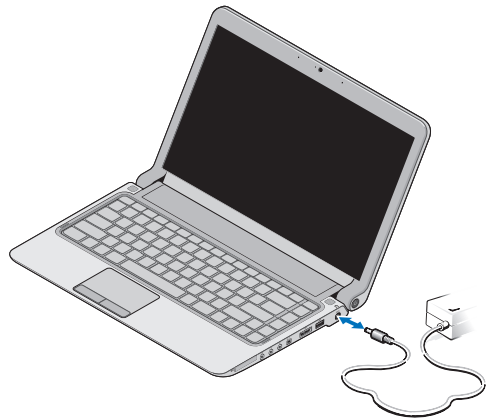

OPOMBA: Za računalnik uporabljajte samo Dellov napajalnik za izmenični tok PA-2E ali PA-12.

POZOR: Napajalnik lahko priključite na vse vtičnice po svetu. Priključki in vtičnice se lahko od države do države razlikujejo. Če uporabite nezdružljiv kabel ali ga nepravilno priključite v vtičnico ali podaljšek, lahko povzročite požar ali pa trajno poškodujete računalnik.

Priključite omrežni kabel (po izbiri)

Če želite uporabiti ožičeno omrežno povezavo, priključite omrežni kabel.

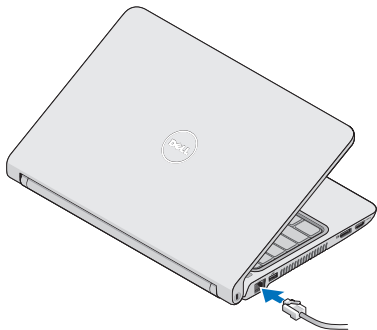

Pritisnite gumb za vklop.

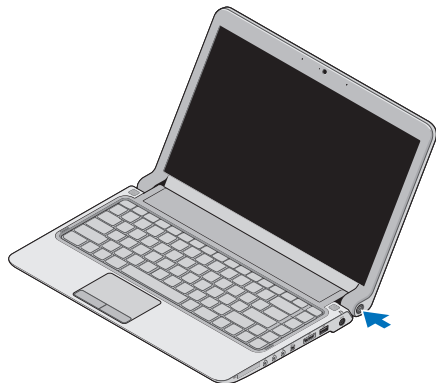

Namestitev operacijskega sistema Microsoft® Windows Vista®

V računalniku Dell je že nameščen operacijski sistem Windows Vista. Pri prvi namestitvi sistema Windows Vista sledite navodilom na zaslonu. Ti koraki so obvezni; zanje boste potrebovali do 15 minut. Po navodilih na zaslonu boste izvedli različne postopke: sprejeli boste licenčne pogoje, nastavili lastnosti in vzpostavili internetno povezavo.

 **OPOZORILO: Ne prekinjajte postopka namestitve operacijskega sistema. Zaradi tega lahko računalnik postane neuporaben in morali boste znova namestiti operacijski sistem.**

Namestitev kartice SIM (po izbiri)

Kartice modula identitete naročnika (SIM) edinstveno prepoznajo uporabnike prek mednarodne mobilne storitve za identiteto naročnikov.

 **OPOMBA:** Samo kartice tipa GSM (HSDPA) potrebujejo kartice SIM. Kartice EVDO ne uporabljajo kartice SIM.

Namestitev prenosnega računalnika Studio

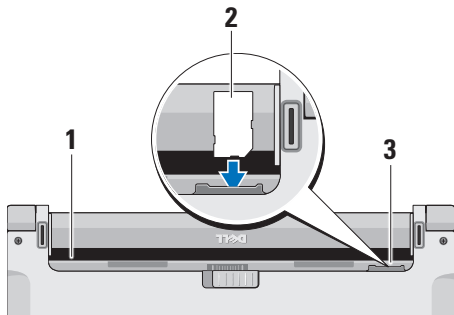

- 1 Ležišče baterije
- 2 Kartica SIM
- 3 Reža za kartico SIM

Kartico SIM vstavite tako:

1. Izklopite računalnik.
2. Odstranite baterijo; glejte razdelek »Odstranitev in zamenjava baterije« na strani 27.
3. V ležišču za baterijo potisnite kartico SIM v režo za kartico SIM.

Omogočite ali onemogočite brezžično omrežje (po izbiri)

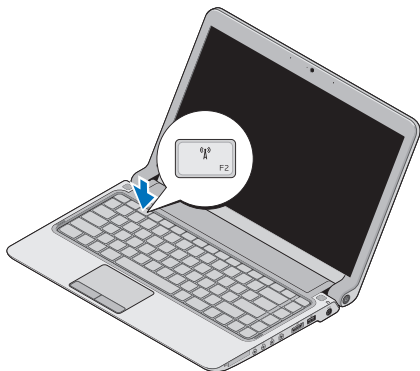

Če želite vključiti brezžično omrežje, ko je računalnik vklopljen:

1. Pritisnite <Fn><F2> ali pa pritisnite tipko  na tipkovnici.

Ikona za brezžično omrežje se prikaže v spodnjem desnem kotu zaslona.

2. Izberite eno od naslednjih možnosti:

- **Omogoči Bluetooth**
- **Omogoči brezžično lokalno omrežje**
- **Omogočite brezžično omrežje WAN/GPS**

3. Kliknite **OK**.

Če želite izključiti brezžično omrežje, pritisnite <Fn><F2> ali pa pritisnite tipko  na tipkovnici.

Povežite se z internetom (po izbiri)

 **OPOMBA:** Ponudba internetnih storitev se razlikuje od države do države.

Za povezavo z internetom potrebujete zunanji modem ali omrežno povezavo in ponudnika internetnih storitev (ISP).

 **OPOMBA:** Če zunanjega modema USB ali vmesnika WLAN prvotno niste kupili, ju lahko naročite na Dellovem spletnem mestu **www.dell.com**.

Vzpostavitev žične povezave

- Če uporabljate klicno povezavo, pred vzpostavitvijo internetne povezave priključite telefonski kabel v zunanji modem USB (po izbiri) in v telefonski priključek na steni.
- Če uporabljate povezavo DSL ali kabelsko/satelitsko povezavo, se za navodila o namestitvi obrnite na svojega ponudnika internetnih storitev ali ponudnika mobilnih telefonskih storitev

Če želite uspešno namestiti ožičeno omrežno povezavo, sledite navodilom v razdelku »Vzpostavitev internetne povezave« na strani 12.

Vzpostavitev brezžične povezave

 **OPOMBA:** Za navodila o nameščanju brezžičnega usmerjevalnika glejte dokumentacijo, ki je priložena usmerjevalniku.

Preden lahko uporabite brezžično internetno povezavo, se morate povezati z brezžičnim usmerjevalnikom.

Povezavo z brezžičnim usmerjevalnikom vzpostavite tako:

1. Shranite in zaprite vse odprte datoteke in programe.
2. Kliknite **Start**  → **Connect To (Poveži z)**.
3. Po navodilih na zaslonu dokončajte namestitev.

Vzpostavitev internetne povezave

Nastavitev internetne povezave prek bližnjice ponudnika internetnih storitev na namizju:

1. Shranite in zaprite vse odprte datoteke in programe.
2. Dvokliknite ikono ponudnika internetnih storitev na namizju sistema Microsoft Windows®.
3. Po navodilih na zaslonu dokončajte namestitev.

Če na namizju ni ikone internetnega ponudnika storitev ali če želite vzpostaviti povezavo z drugim ponudnikom, sledite korakom v naslednjem razdelku.

 **OPOMBA:** Če se ne morete povezati z internetom, vendar ste se uspešno povezali v preteklosti, je težava morda pri ponudniku internetnih storitev. Obrnite se nanj in preverite stanje storitve ali pa se poskusite povezati pozneje.

 **OPOMBA:** Pripravite podatke o ponudniku internetnih storitev. Če nimate ponudnika internetnih storitev, vam pri tem lahko pomaga čarovnik **Connect to the Internet (Vzpostavi povezavo z internetom)**.

1. Shranite in zaprite vse odprte datoteke in programe.
2. Kliknite **Start**  → **Control Panel (Nadzorna plošča)**.
3. V možnosti **Network and Internet (Omrežje in internet)** kliknite **Connect to the Internet (Vzpostavi povezavo z internetom)**.
Prikaže se okno **Connect to the Internet (Vzpostavi povezavo z internetom)**.
4. Kliknite **Broadband (PPPoE) (Širokopasovna povezava)** ali **Dial-up (Klicna povezava)**, odvisno od zelene povezave:

- Izberite **Broadband (Širokopasovna povezava)**, če boste za povezavo uporabljali DSL, satelitski modem, kabelski modem ali brezžično tehnologijo.
 - Izberite **Dial-up (Klicna povezava)**, če boste uporabljali dodatni klicni modem USB ali ISDN.
-  **OPOMBA:** Če ne veste, katero vrsto povezave morate izbrati, pokličite svojega ponudnika internetnih storitev.
5. Po navodilih na zaslonu dokončajte namestitev in pri tem uporabite informacije o namestitvi, ki vam jih je posredoval vaš ponudnik internetnih storitev.

Uporaba prenosnega računalnika Studio

Prenosni računalnik Studio 14z ima indikatorje in gumbе, ki zagotavljajo informacije in omogočajo, da izvajate običajna opravila. Priključki v računalniku omogočajo priključitev dodatnih naprav.

Desna stran





- 1  **Reža za kartico ExpressCard/ vmesnik za bralnik pomnilniških kartic 8-v-1** – omogoča uporabo dodatnega pomnilnika, žične ali brezžične povezave, večpredstavnosti in varnostnih funkcij. Podpira 34 mm široke kartice ExpressCard. Če ste naročili vmesnik za pomnilniške kartice 8-v-1, je nameščen v reži. Sicer je v reži računalnika nameščena prazna plastična kartica.



Vmesnik za bralnik pomnilniških kartic 8-v-1 podpira naslednje digitalne pomnilniške kartice:

- pomnilniška kartica Secure Digital (SD)
- MultiMediaCard (MMC)
- MMC+
- Memory Stick
- Memory Stick PRO
- xD-Picture Card



- Hi Speed-SD
- Hi Density-SD

 **OPOMBA:** Prazna plastična kartica ali vmesnik za pomnilniške kartice, ki je nameščen v reži za kartice ExpressCard, ščiti reže, ki jih ne uporabljate, pred prahom in drugimi delci. Prazno kartico ali vmesnik za pomnilniške kartice shranite, da ga boste uporabili, ko v reži ne bo kartice ExpressCard. Prazne kartice iz drugih računalnikov morda ne ustrezajo vašemu računalniku.

- 2  **Audio out/Headphone (Izhod za zvok/slušalke) priključki (2)** – povezujejo en ali dva para slušalk oziroma pošiljajo zvok v zvočnik ali zvočni sistem. Zvočni signal je za oba priključka enak.

- 3  **Priključek Audio in/Microphone (Vhod za zvok/mikrofon)** – priključi mikrofona ali omogoči vhodni signal zvočnim programom.
- 4  **Priključek IEEE 1394** – priključi večpredstavnostne zaporedne naprave z visoko hitrostjo, na primer digitalne kamere.
- 5  **eSATA/USB kombiniran priključek z USB PowerShare** – priključi naprave za shranjevanje, ki so združljive z eSATA (na primer zunanji trdi disk ali optični pogoni) ali naprave USB (na primer miška, tipkovnica, tiskalnik, zunanji pogon ali predvajalniki MP3).

Funkcija USB Powershare vam omogoča, da napolnite naprave USB, ko je računalnik vključen, izključen ali v stanju mirovanja.

-  **OPOMBA:** Določenih naprav USB ne morete polniti, če je računalnik izključen ali v stanju mirovanja. V tem primeru morate vključiti računalnik, da lahko napravo napolnite.
-  **OPOMBA:** Če računalnik izključite med polnjenjem naprave USB, se bo polnjenje naprave ustavilo. Če želite nadaljevati polnjenje, odstranite napravo USB in jo nato znova priklopite.
-  **OPOMBA:** USB PowerShare se samodejno zapre, ko je zmogljivost baterije samo še 10 %.

6  **Priključek USB 2.0** – priključi naprave USB, na primer miško, tipkovnico, tiskalnik, zunanji pogon ali predvajalnik MP3.

7  **Priključek za napajalnik** – priključi napajalnik, če želite napolniti baterijo računalnika.

8  **Lučka stanja baterije** – sveti ali utripa in s tem opozarja na stanje baterije. Lučka sporoča spodaj naštetih stanja, ko računalnik za delovanje uporablja baterijo:

- Ne sveti – baterija je ustrezno napolnjena.
- Sveti oranžno – baterija je skoraj prazna.

napajalnik:

- Sveti oranžno – baterija se polni.
- Sveti belo – baterija je skoraj polna.
- Ne sveti – baterija je polna.

9  **Gumb za napajanje in lučka** – pritisnite ga, če želite vklopiti ali izklopiti računalnik. Lučka na gumbu označuje stanje računalnika:

- Sveti belo – računalnik je vključen.
- Utripa belo – računalnik je v stanju pripravljenosti.
- Ne sveti – računalnik je izključen.

Leva stran

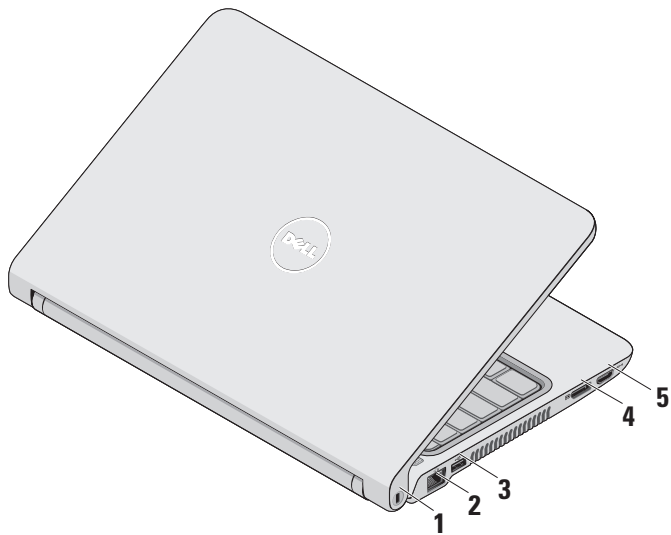

- 1 **Reža varnostnega kabla** – priključi komercialne naprave proti kraji v računalnik.

 **OPOMBA:** Pred nakupom naprave proti kraji preverite, ali je združljiva z režo za varnostni kabel v računalniku.

- 2  **Omrežni priključek** – poveže računalnik z omrežjem ali širokopasovno napravo, če uporabljate žično omrežje.

- 3  **Priključek USB 2.0** – priključi naprave USB, na primer miško, tipkovnico, tiskalnik, zunanji pogon ali predvajalnik MP3.



- 4 **Priključek**  **DisplayPort** – osnovni priključek za digitalni vmesnik, ki podpira zunanje monitorje DisplayPort in projektorje.

- 5  **Priključek HDMI** – priključi televizijski sprejemnik, namenjen pa je zvočnemu signalu 5.1 in signalu za televizijo.

 **OPOMBA:** Če ga uporabljate za monitor, naprava bere samo signal za televizijo.

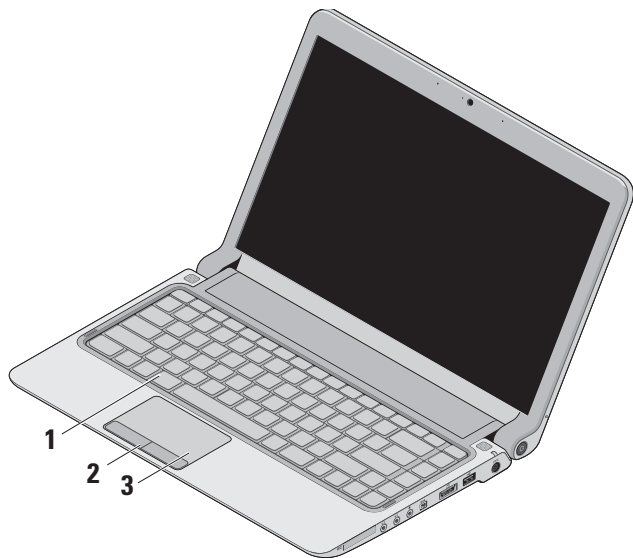
Računalnik in tipkovnica



- 1 Tipkovnica/osvetljena tipkovnica (po izbiri)** – če ste kupili osvetljeno tipkovnico, je na tipki F6 ikona za osvetljeno tipkovnico . Osvetljena tipkovnica z osvetlitvijo simbolov na tipkah omogoča, da jih vidite tudi v zatemnjenih prostorih.
Za več informacij o tipkovnici glejte *Tehnološka navodila Dell*.
 **Nastavitve za osvetlitev tipkovnice** – pritisnite tipko <Fn><F6> za preklop med tremi stanji osvetlitve (po vrstnem redu):
 - a. polovična osvetlitev tipkovnice
 - b. popolna osvetlitev tipkovnice
 - c. brez osvetlitve
- 2 Gumbi sledilne ploščice** – omogočajo levi in desni klik, enako kot gumbi na miški.

- 3 Sledilna ploščica** – služi kot miška (za premikanje kazalca, vlečenje ali premikanje izbranih predmetov ali pa opravi funkcijo dvoklika, če se na hitro dotaknete površine).
Omogoča funkcije drsenja, povečave in vrtenja. Če želite spremeniti nastavitve, dvokliknite ikono **Dell Touch Pad (Sledilna ploščica Dell)** v območju za obvestila na namizju.

Poteze na sledilni ploščici

Dršenje

Omogoča vam pomikanje skozi vsebino. Funkcija drsenja vključuje:

Običajno drsenje – omogoča pomikanje navzgor in navzdol ali v desno in levo.

Pomikanje navzgor ali navzdol:

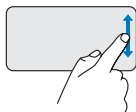

Če se želite pomakniti navzgor ali navzdol v aktivnem oknu, se s prstom pomaknite navzgor ali navzdol po navpičnem območju drsenja (skrajno desno na sledilni ploščici).

Pomikanje v desno ali levo:

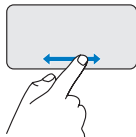

Če se želite pomakniti v desno ali levo v aktivnem oknu, se s prstom pomaknite v desno ali levo po vodoravnem območju drsenja (skrajni spodnji del sledilne ploščice).

Krožno drsenje – omogoča pomikanje navzgor in navzdol ali v desno in levo.

Pomikanje navzgor ali navzdol:

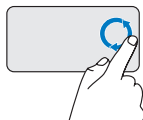

Če se želite pomakniti navzgor, krožite s prstom po navpičnem območju drsenja (skrajno desno na sledilni ploščici) v smeri urinega kazalca, če pa se želite pomakniti navzdol, krožite v nasprotni smeri.

Pomikanje v desno ali levo:

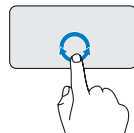

Če se želite pomakniti v desno, krožite s prstom po vodoravnem območju drsenja (skrajni spodnji del sledilne ploščice) v smeri urinega kazalca, če pa se želite pomakniti v levo, krožite v nasprotni smeri.

Povečava

Omogoča povišanje ali znižanje stopnje povečave vsebine zaslona. Funkcija povečave vključuje:

Povečava z enim prstom – omogoča povečanje ali zmanjšanje vsebine.

Povečava:

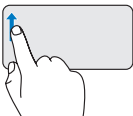

Pomaknite se s prstom navzgor v območju za povečavo (skrajno levo na sledilni ploščici), če želite vsebino povečati.

Pomanjšava:

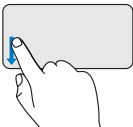

Pomaknite se s prstom navzdol v območju za povečavo (skrajno levo na sledilni ploščici), če želite vsebino pomanjšati.

Upravljanje z mediji

Tipke za upravljanje z mediji so na tipkovnici v območju za upravljanje predvajanja medijev.

Če želite uporabljati gumbе za medije, pritisnite ustrezno tipko.

Tipke za upravljanje z mediji lahko konfigurirate z možnostjo **Function Key Behavior (Nastavitve funkcijskih tipk)**, ki jo ponuja pripomoček **System Setup (Namestitev sistema)**. Možnosti nastavitvev funkcijskih tipk so:

Multimedia Key First (Najprej tipka za večpredstavnost) - to je privzeta nastavitev. Če pritisnete katero koli tipko za upravljanje z mediji, se izvrši ustrezno večpredstavnostno dejanje. Za dejanje funkcijske tipke pritisnite <Fn> + ustrezno funkcijsko tipko.

Function Key First (Najprej funkcijska tipka) - če pritisnete katero koli funkcijsko tipko, aktivirate ustrezno funkcijo. Za večpredstavnostno dejanje pritisnite <Fn> + ustrezno tipko za upravljanje z mediji.

 **OPOMBA:** Možnost »Multimedia Key First« je dejavna samo v operacijskem sistemu.





 Izklopi zvok

 Znižaj glasnost

 Zvišaj glasnost

 Predvajaj prejšnji posnetek ali poglavje – če enkrat pritisnete tipko
Vključi hitro previjanje nazaj – pritisnete in zadržite tipko

 Predvajaj ali ustavi predvajanje

 Predvajaj naslednji posnetek ali poglavje – če enkrat pritisnete tipko
Vključi hitro previjanje naprej – če pritisnete in zadržite tipko

 Izloči ploščo iz dodatnega optičnega gonilnika USB/eSATA.

Zaslon

Nadzorna plošča zaslona ima kamero in dva mikrofona.

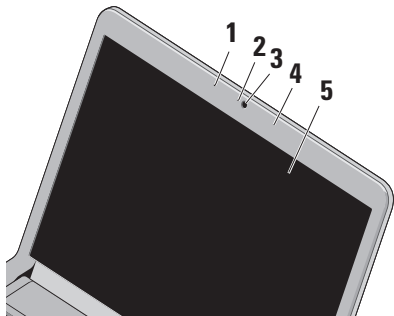

1 Levi digitalni mikrofoni – skupaj z desnim digitalnim mikrofonom zagotavlja visoko kakovosten zvok za video pogovore in zvočne posnetke.

- 2 Lučka za dejavnost kamere** – označuje, ali je kamera vključena ali ne.
- 3 Kamera** – vgrajena kamera za video posnetke, konferenčne klice in pogovor.
- 4 Desni digitalni mikrofoni** – skupaj z levim digitalnim mikrofonom zagotavlja visoko kakovosten zvok za video pogovore in zvočne posnetke.
- 5 Zaslon** – zasloni se lahko razlikujejo (odvisno od izbire ob nakupu). Za več informacij o zaslonih glejte *Tehnološka navodila Dell*.

Odstranitev in zamenjava baterije

⚠ POZOR: Z uporabo nezdružljive baterije se poveča tveganje požara ali eksplozije. V tem računalniku morate uporabljati samo Dellovo baterijo. Ne uporabljajte baterij iz drugih računalnikov.

⚠ POZOR: Preden odstranite baterijo, izključite računalnik in odstranite zunanje kable (tudi napajalnik).

Baterijo odstranite tako:

1. Zaustavite računalnik in ga obrnite.
2. Potisnite zaklep za sprostitvev baterije na stran.
3. Potisnite baterijo iz ležišča.

Baterijo vrnite na svoje mesto tako, da jo vstavite v ležišče in potisnete do konca, da se zaskoči.

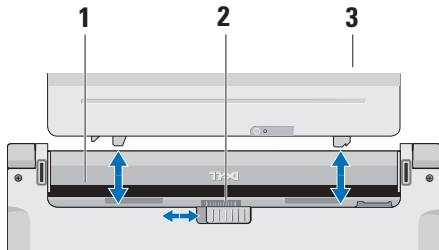

- 1 Ležišče baterije
- 2 Zaklep za sprostitvev baterije
- 3 Baterija

Funkcije programske opreme

 **OPOMBA:** Več informacij o funkcijah, opisanih v tem razdelku, poiščite v razdelku *Tehnološka navodila Dell*, ki so na voljo na vašem trdem disku ali na spletnem mestu Dellove podpore support.dell.com.

Prepoznavanje obrazov FastAccess

Vaš računalnik morda podpira funkcijo za prepoznavanje obrazov FastAccess. Ta funkcija zavaruje računalnik Dell tako, da si zapomni edinstvene poteze vašega obraza in jih nato uporablja za potrditev vaše identitete; samodejno uporabi podatke za prijavo, ki bi jih sicer morali vnesti sami (na primer za prijavo v račun Windows ali zaščitena spletna mesta). Za več informacij kliknite

Start  → **Programs (Programi)** → **FastAccess**

Produktivnost in komunikacija

Računalnik lahko uporabite za oblikovanje predstavitev, brošur, razglednic, letakov in preglednic. Z njim lahko urejate in gledate digitalne fotografije in slike. Na naročilnici preverite, katera programska oprema je nameščena v računalniku.

Ko vzpostavite povezavo z internetom, lahko dostopate do spletnih mest, nastavite e-poštni račun, prenašate datoteke itd.

Zabava in večpredstavnost

Računalnik lahko uporabljate za gledanje videoposnetkov, igranje iger, ustvarjanje lastnih CD/DVD plošč, poslušanje glasbe in internetnih radijskih postaj.

 **OPOMBA:** Vaš računalnik nima notranjega optičnega pogona. Uporabite zunanji optični pogon ali katero koli zunanjo napravo za shranjevanje, če postopek vključuje medije.

Prenesete ali kopirate lahko slikovne in video datoteke iz prenosnih naprav, kot so digitalne kamere in mobilni telefoni. Dodatne programske aplikacije omogočajo, da organizirate in ustvarite glasbene in video datoteke, ki jih lahko posnamete na ploščo, shranite na prenosne naprave, kot so predvajalniki MP3 in ročne naprave za zabavo, ali jih predvajate in gledate neposredno na priključenih televizorjih, projektorjih in opremi za domači kino.

Prilagajanje namizja

V oknu **Personalize appearance and sounds (Prilagodi videz in zvoke)** lahko prilagodite namizje računalnika, tako da spremenite videz, ločljivost, ozadje, ohranjevalnik zaslona itd.

Okno z lastnostmi zaslona odprete tako:

1. Z desno miškino tipko kliknite prazno območje namizja.
2. Kliknite **Personalize (Prilagodi)**, da odprete okno **Personalize appearance and sounds (Prilagodi videz in zvoke)**, in pogledajte, kakšne možnosti prilagajanja so na voljo.

Prilagajanje nastavitev napajanja

Če želite konfigurirati nastavitve porabe energije v računalniku, lahko uporabite možnosti porabe v operacijskem sistemu. Microsoft® Windows Vista®, operacijski sistem, ki je nameščen v vašem računalniku Dell, ponuja tri privzete možnosti:

- **Dell Recommended (Priporočila Dell)** — ta možnost porabe energije ponuja polno zmogljivost računalnika, ko to potrebujete, v času neaktivnosti pa varčuje z energijo.
- **Power saver (Varčevanje z energijo)** — ta možnost varčuje z energijo tako, da zmanjšuje zmogljivost sistema in s tem podaljšuje življenjsko dobo računalnika, ter tako, da zmanjšuje porabo energije računalnika v času njegove življenjske dobe.
- **High performance (Visoka zmogljivost)** — ta možnost porabe energije ponuja najvišjo raven zmogljivosti sistema v računalniku, saj prilagodi hitrost procesorja glede na vašo dejavnost in povečuje zmogljivost sistema.

Varnostno kopiranje podatkov

Priporočamo, da redno varnostno kopirate datoteke in mape v svojem računalniku.

Varnostno kopijo datotek naredite tako:

1. Kliknite **Start**  → **Control Panel (Nadzorna plošča)** → **System and Maintenance (Sistem in vzdrževanje)** → **Welcome Center (Pozdravno središče)** → **Transfer files (Prenos datotek)** in nastavitve.
2. Kliknite **Back up files (Ustvari varnostno kopijo datotek)** ali **Back up computer (Ustvari varnostno kopijo računalnika)**.
3. Kliknite **Continue (Nadaljuj)** v oknu **User Account Control (Nadzor uporabniškega računa)** in sledite navodilom v čarovniku **za varnostno kopiranje datotek**.

Odpravljanje težav

Ta razdelek vsebuje informacije o odpravljanju težav z računalnikom. Če vam naslednja navodila ne pomagajo odpraviti težav, glejte razdelek »Uporaba orodij za podporo« na strani 38 ali »Kontaktiranje družbe Dell« na strani 57.

 **POZOR: Pokrov računalnika lahko odstrani samo usposobljeno servisno osebje. Navodila o naprednih storitvah in odpravljanju težav poiščite v *Priročniku za servisiranje* na spletnem mestu Dellove podpore support.dell.com.**

Kode piskov

Računalnik lahko med zagonom odda več zvočnih signalov, če monitor ne more prikazati napak ali težav. Naslednje ponavljajoče se kode piskanja vam pomagajo odpraviti težave v računalniku.

 **OPOMBA:** Za zamenjavo delov glejte *Priročnik za servisiranje* na Dellovem spletnem mestu za podporo na naslovu support.dell.com.

En pisk — *BIOS ROM checksum failure (Napaka kontrolne vsote BIOS ROM). Possible motherboard failure (Možna okvara matične plošče)*

Kontaktirajte Dell (glejte razdelek »Kontaktiranje družbe Dell« na strani 57).

Odpravljanje težav

Dva piska — *No RAM Detected (RAM ni zaznan)*

- Odstranite pomnilniške module, znova namestite en modul in zaženite računalnik. Če se računalnik normalno zažene, ponovno namestite dodatni modul. Nadaljujte, dokler ne najdete okvarjenega modula ali dokler znova ne namestite vseh modulov brez napake.
- Če so na voljo, v računalnik namestite pomnilniške module iste vrste.
- Če težave niste odpravili, kontaktirajte Dell (glejte razdelek »Kontaktiranje družbe Dell« na strani 57).

Trije piski — *Possible motherboard failure (Možna okvara matične plošče)*

Kontaktirajte Dell (glejte razdelek »Kontaktiranje družbe Dell« na strani 57).

Štirje piski — *RAM Read/Write failure (Napaka pri branju/zapisovanju na RAM)*

- Preverite, ali obstajajo posebne zahteve za namestitev pomnilniškega modula/priključka za pomnilnik (glejte *Priročnik za servisiranje* na Dellovem spletnem mestu za podporo na naslovu **support.dell.com**).
- Preverite, ali so pomnilniški moduli, ki jih nameščate, združljivi z računalnikom.
- Če težave niste odpravili, kontaktirajte Dell (glejte razdelek »Kontaktiranje družbe Dell« na strani 57).

Pet piskov — *Real Time Clock Failure (Napaka v uri)*

Zamenjajte baterijo.

Težave z omrežjem

Brezžične povezave

Če je brezžična omrežna povezava prekinjena —

brezžični usmerjevalnik ni vklopljen ali pa je brezžična povezava onemogočena v računalniku.

- Preverite, ali je brezžični usmerjevalnik vklopljen in povezan z virom podatkov (kabelski modem ali omrežno zvezdišče).
- Morda se pojavljajo motnje, ki ovirajo ali prekinjajo brezžično povezavo. Približajte računalnik brezžičnemu usmerjevalniku.
- Znova vzpostavite povezavo z brezžičnim usmerjevalnikom:
 - a. Shranite in zaprite vse odprte datoteke in programe.
 - b. Kliknite **Start**  → **Connect To (Poveži z)**.
 - c. Po navodilih na zaslonu dokončajte namestitev.

Žične povezave

Če je omrežna povezava prekinjena — kabel je izključen ali poškodovan.

- Preverite, ali je kabel vključen in nepoškodovan.

Lučka celovitosti povezave na vgrajenem omrežnem priključku potrjuje, da povezava deluje, in sporoča informacije o stanju:

- Zelena — med omrežjem s hitrostjo 10 Mb/s in računalnikom je dobra povezava.
- Oranžna — med omrežjem s hitrostjo 100 Mb/s in računalnikom je dobra povezava.
- Lučka ne sveti — računalnik ne zaznava fizične omrežne povezave.



OPOMBA: Lučka celovitosti povezave na omrežnem priključku označuje stanje samo za žično kabelsko povezavo. Lučka celovitosti povezave na omrežnem priključku ne označuje stanja za brezžične povezave.

Težave z napajanjem

Lučka za napajanje ne sveti — računalnik je izklopljen ali ne prejema električnega toka.

- Znova vstavite napajalni kabel v priključek v računalniku in v električno vtičnico.
- Če je računalnik priključen v razdelilnik, preverite, ali je razdelilnik priključen v električno vtičnico in vklopljen. Ko preverjate, ali se računalnik pravilno vklopi, ne uporabljajte zaščitnih naprav, razdelilnikov in podaljškov.
- Preverite delovanje električne vtičnice z drugo napravo, na primer z namizno svetilko.
- Preglejte kable napajalnika. Če je na napajalniku lučka, mora svetiti.

Lučka za napajanje sveti belo in računalnik se ne odziva — zaslon se morda ne odziva. Pritisnite in zadržite gumb za vklop, dokler se računalnik ne izključi, nato ga vključite znova.

Če lučka napajanja utripa belo — računalnik je v stanju pripravljenosti. Za normalno delovanje premaknite miško ali pa pritisnite gumb za vklop.

Prišlo je do motenj, ki ovirajo sprejem v računalniku — neželen signal prekinja ali blokira druge signale in s tem ustvarja motnje. Morebitni vzroki za motnje so:

- Podaljški za napajalne kable, tipkovnice in miške.
- Na razdelilnik je priključenih preveč naprav.
- Več podaljškov je priključenih na isto električno vtičnico.

Težave s pomnilnikom

Če se prikaže obvestilo o nezadostni količini pomnilnika —

- Shranite in zaprite vse odprte datoteke in programe, ki jih ne uporabljate, da odpravite težavo.
- Glejte dokumentacijo programske opreme o minimalnih zahtevah za pomnilnik. Po potrebi namestite dodaten pomnilnik (glejte *Priročnik za servisiranje* na Dellovem spletnem mestu za podporo na naslovu **support.dell.com**).
- Ponovno namestite pomnilniške module (glejte *Priročnik za servisiranje* na Dellovem spletnem mestu za podporo na naslovu **support.dell.com**), da zagotovite uspešno komunikacijo med računalnikom in pomnilnikom.

Če se pojavijo druge težave s pomnilnikom —

- Upoštevajte navodila za namestitvev pomnilnika (glejte *Priročnik za servisiranje* na Dellovem spletnem mestu za podporo na naslovu **support.dell.com**).
- Preverite, ali je pomnilniški modul združljiv z računalnikom. Vaš računalnik podpira pomnilnik DDR3. Več informacij o vrstah pomnilnika, ki jih podpira vaš računalnik, poiščite v razdelku »Tehnični podatki« na strani 60.
- Zaženite program za diagnostiko Dell Diagnostics (glejte razdelek »Dell Diagnostics« na strani 41).
- Ponovno namestite pomnilniške module (glejte *Priročnik za servisiranje* na Dellovem spletnem mestu za podporo na naslovu **support.dell.com**), da zagotovite uspešno komunikacijo med računalnikom in pomnilnikom.

Zamrznitve in težave s programsko opremo

Če se računalnik ne zažene — preverite, ali je napajalni kabel pravilno vstavljen v računalnik in električno vtičnico.

Če se program ne odziva oz. se prikaže modri zaslon — končajte program:

1. Hkrati pritisnite <Ctrl><Shift><Esc>.
2. Kliknite **Applications (Aplikacije)**.
3. Kliknite program, ki se ne odziva.
4. Kliknite **End Task (Končaj opravilo)**.

Če se program večkrat preneha odzivati — preverite dokumentacijo programske opreme. Po potrebi odstranite in ponovno namestite program.

 **OPOMBA:** Programski opremi so v dokumentaciji ali na CD-ju običajno priložena navodila za namestitev.

 **OPOMBA:** Vaš računalnik nima notranjega optičnega pogona. Uporabite zunanji optični pogon ali katero koli zunanjo napravo za shranjevanje, če postopek vključuje medije.

Če se računalnik ne odziva oz. se prikaže modri zaslon —

 **POZOR:** Če operacijskega sistema ne morete pravilno zaustaviti, lahko izgubite podatke.

Če se računalnik ne odziva na pritisk tipke na tipkovnici ali na premik miške, pritisnite gumb za vklop in ga držite pritisnjena najmanj 8 do 10 sekund, dokler se računalnik ne izklopi, nato računalnik ponovno zaženite.

Če je program izdelan za starejšo različico operacijskega sistema Microsoft® Windows® —

zaženite čarovnika za združljivost programske opreme (Program Compatibility Wizard). Program Compatibility Wizard

(Čarovnik za združljivost programov) nastavi program tako, da deluje v okolju, ki je podobno okolju drugih operacijskih sistemov (ne sistemu Vista).

1. Kliknite **Start**  → **Control Panel (Nadzorna plošča)** → **Programs (Programi)** → **Use an older program with this version of Windows (Uporabi starejši program s to različico operacijskega sistema Windows)**.
2. Na pozdravnem zaslonu kliknite **Next (Naprej)**.
3. Sledite navodilom na zaslonu.

Če se pojavijo druge težave s programsko opremo —

- Nemudoma izdelajte varnostno kopijo svojih podatkov.
- Uporabite program za iskanje virusov in preglejte trdi disk ali CD-je.

- Shranite in zaprite vse odprte datoteke in programe ter v meniju **Start**  zaustavite računalnik.
- Za informacije o odpravljanju težav preglejte dokumentacijo programske opreme ali pa se obrnite na proizvajalca programske opreme:
 - Preverite, ali je program združljiv z operacijskim sistemom, ki je nameščen v računalniku.
 - Preverite, ali je računalnik v skladu z minimalnimi strojnimi zahtevami za zagon programske opreme. Več informacij poiščite v dokumentaciji programske opreme.
 - Preverite, ali je program pravilno nameščen in konfiguriran.
 - Preverite združljivost gonilnikov naprave s programom.
 - Po potrebi odstranite in ponovno namestite program.

Uporaba orodij za podporo

Dellov center za podporo

Dellov center za podporo vam pomaga najti potrebne informacije o storitvah, podpori in sistemu. Več informacij o Dellovih centrih za podporo in razpoložljivih orodjih za podporo dobite tako, da kliknete jeziček **Services (Storitve)** na spletnem mestu **support.dell.com**.



V opravilni vrstici kliknite ikono , da zaženete aplikacijo. Domača stran ponuja povezave za dostop do naslednjih možnosti:

- Samopomoč (Odpravljanje napak, varnost, zmogljivost sistema, omrežje/internet, varnostna kopija/obnovitev in Windows Vista)
- Opozorila (opozorila o ustrezni tehnični podpori za vaš računalnik)

- Dellova pomoč (tehnična podpora s storitvijo DellConnect™, storitev za kupce, usposabljanje in vadnice, pomoč s storitvijo Dell on Call in pregledovanje prek spleta s storitvijo PC CheckUp)
- O sistemu (sistemska dokumentacija, informacije o garanciji, informacije o sistemu, nadgradnje in pripomočki)

Zgornji del domače strani Dellovega centra za podporo prikazuje številko modela vašega računalnika, skupaj s servisno številko in kodo za hitro servisiranje.

Več informacij o Dellovem centru za podporo poiščite v *Tehnoloških navodilih Dell* na trdem disku ali na spletnem mestu Dellove podpore na naslovu **support.dell.com**.

Sistemska sporočila

Če je v računalniku prišlo do napake ali težave, bo računalnik morda prikazal sistemsko sporočilo, ki vam bo pomagalo prepoznati razlog za težave in potrebne ukrepe za njihovo odpravljanje.

 **OPOMBA:** Če prikazano sporočilo ni navedeno med naslednjimi primeri, glejte dokumentacijo operacijskega sistema ali programa, ki je bil zagnan med prikazom sporočila. Za pomoč glejte tudi *Tehnološka navodila Dell* na trdem disku ali na Dellovem spletnem mestu za podporo na naslovu **support.dell.com** ali razdelek »Kontaktiranje družbe Dell« na strani 57.

Alert! (Pozor!) Previous attempts at booting this system have failed at checkpoint [nnnn] (Prejšnji poskusi zagona sistema so bili neuspešni na točki preverjanja [nnnn]). For help in resolving this problem, please note this checkpoint

and contact Dell Technical Support (Za pomoč pri odpravljanju težave si zapišite to točko preverjanja in se obrnite na Dellovo tehnično podporo) —

Računalnik se trikrat zapored ni zagnal zaradi iste napake (za pomoč glejte razdelek »Kontaktiranje družbe Dell« na strani 57).

CMOS checksum error (Napaka nadzorne vsote CMOS) — možna okvara matične plošče ali skoraj prazna baterija RTC. Zamenjajte baterijo (glejte *Priročnik za servisiranje* na Dellovem spletnem mestu za podporo na naslovu **support.dell.com** ali razdelek »Kontaktiranje družbe Dell« na strani 57).

CPU fan failure (Okvara ventilatorja za procesor) — ventilator za procesor je poškodovan. Zamenjajte ventilator za procesor (glejte *Priročnik za servisiranje* na Dellovem spletnem mestu za podporo na naslovu **support.dell.com**).

Uporaba orodij za podporo

Hard-disk drive failure (Napaka pogona trdega diska) — možna okvara pogona trdega diska med samodejnim preizkusom zagona (za pomoč glejte razdelek »Kontaktiranje družbe Dell« na strani 57).

Hard-disk drive read failure (Napaka pri branju pogona trdega diska) — možna okvara pogona trdega diska med preizkusom zagona trdega diska (za pomoč glejte razdelek »Kontaktiranje družbe Dell« na strani 57).

Keyboard failure (Okvara tipkovnice) — okvara tipkovnice ali odklopljen kabel tipkovnice. Če želite zamenjati tipkovnico, glejte *Priročnik za servisiranje* na Dellovem spletnem mestu za podporo na naslovu support.dell.com.

No boot device available (Zagonska naprava ni na voljo) — na trdem disku ni zagonske particije, kabel trdega diska ni pravilno priključen ali ni zagonske naprave.

- Če ste za zagonsko napravo izbrali trdi disk, preverite, ali so kabli pravilno priključeni in ali je pogon pravilno nameščen in izbran za zagonsko napravo.
- Odprite program za nastavitve sistema in preverite, ali so podatki o vrstnem redu zagona pravilni (glejte *Tehnološka navodila Dell* na Dellovem spletnem mestu za podporo na naslovu support.dell.com).

No timer tick interrupt (Ni prekinitev v delovanju časovnika) — morda je prišlo do okvare integriranega vezja na sistemski plošči ali do okvare matične plošče (za pomoč glejte razdelek »Kontaktiranje družbe Dell« na strani 57).

USB over current error (Napaka prekomernega pretoka prek priključka USB) — izključite napravo USB. Naprava USB potrebuje več energije za pravilno delovanje. Uporabite zunanji vir napajanja za priklop naprave USB, če pa ima naprava dva kabla USB, priključite oba.

OPOZORILO - Hard Drive SELF MONITORING SYSTEM has reported that a parameter has exceeded its normal operating range (OBVESTILO - SISTEM ZA SAMODEJNI NADZOR trdega diska je sporočil, da je parameter presegel območje normalnega delovanja). Dell recommends that you back up your data regularly (Dell priporoča, da redno varnostno kopirate svoje podatke). A parameter out of range may or may not indicate a potential hard drive problem (Parameter, ki je prekoračil območje normalnega delovanja, lahko pomeni morebitne težave s trdim diskom). — napaka S.M.A.R.T, možna okvara trdega diska (za pomoč glejte razdelek »Kontaktiranje družbe Dell« na strani 57).

Hardware Troubleshooter (Odpravljanje težav s strojno opremo)

Če naprava med namestitvijo operacijskega sistema ni zaznana ali pa je zaznana, a nepravilno konfigurirana, lahko s programom za odpravljanje težav s strojno opremo **Hardware Troubleshooter** odpravite nezdržljivost.

Zagon programa Hardware Troubleshooter:

1. Kliknite **Start**  → **Help and Support (Pomoč in podpora)**.
2. V iskalno polje vpišite `hardware troubleshooter` in pritisnite <Enter>, da zaženete iskanje.
3. Med rezultati iskanja izberite možnost, ki najbolj ustreza težavi, in sledite preostalim korakom za odpravljanje težav.

Dell Diagnostics (Program za diagnostiko Dell)

Če imate težave z računalnikom, izvedite postopke preverjanja, opisane v razdelku »Zamrznitve in težave s programsko opremo« na strani 35 in zaženite program Dell Diagnostics, preden se obrnete na družbo Dell za tehnično pomoč.

 **OPOZORILO: Program Dell Diagnostics deluje samo v Dell-ovih računalnikih.**

 **OPOMBA:** Medij *Drivers and Utilities* (*Gonilniki in pripomočki*) dobite po izbiri in morda ni bil priložen vašemu računalniku.

Glejte *Tehnološka navodila Dell*, če želite pregledati podatke o konfiguraciji vašega računalnika in preveriti, ali je naprava, ki jo želite preizkusiti, prikazana v programu za namestitvev sistema in ali je vključena.

Zaženite program Dell Diagnostics s trdega diska ali z medija *Drivers and Utilities* (*Gonilniki in pripomočki*).

Zagon programa Dell Diagnostics s trdega diska

Program Dell Diagnostics je na skriti diagnostični particiji trdega diska.

 **OPOMBA:** Če računalnik ne prikaže slike na zaslonu, glejte razdelek »Kontaktiranje družbe Dell« na strani 57.

1. Preverite, ali je računalnik priključen v delujočo električno vtičnico.
2. Vključite (ali ponovno zaženite) računalnik.
3. Ko se prikaže logotip DELL™, nemudoma pritisnite <F12>. V zagonskem meniju izberite **Diagnostics (Diagnostika)** in pritisnite <Enter>.

 **OPOMBA:** Če čakate predolgo in se prikaže logotip operacijskega sistema, počakajte, da se naloži namizje operacijskega sistema Microsoft® Windows®, nato pa izklopite računalnik in poskusite znova.

 **OPOMBA:** Če vidite sporočilo, da ni mogoče najti nobene diagnostične particije, zaženite program Dell Diagnostics z medija *Drivers and Utilities* (*Gonilniki in pripomočki*).

4. Program Dell Diagnostics zaženete z diagnostične particije na trdem disku tako, da pritisnete katero koli tipko.

Zagon programa Dell Diagnostics z medija Drivers and Utilities

 **OPOMBA:** Vaš računalnik nima notranjega optičnega pogona. Uporabite zunanji optični pogon ali katero koli zunanjo napravo za shranjevanje, če postopek vključuje medije

1. Vstavite medij *Drivers and Utilities (Gonilniki in pripomočki)*.
2. Izklopite in ponovno zaženite računalnik. Ko se pojavi logotip DELL, nemudoma pritisnite tipko <F12>.

 **OPOMBA:** Če čakate predolgo in se prikaže logotip operacijskega sistema, počakajte, da se naloži namizje operacijskega sistema Microsoft® Windows®, nato pa izklopite računalnik in poskusite znova.

 **OPOMBA:** Naslednji koraki spremenijo zaporedje zagona le za enkrat. Pri naslednjem zagonu se računalnik zažene glede na naprave, ki so določene v programu za namestitev sistema.

3. Ko se prikaže seznam zagonskih naprav, označite **CD/DVD/CD-RW** in pritisnite <Enter>.
4. V meniju, ki se prikaže, izberite možnost **Boot from CD-ROM (Zagon s pogona CD-ROM)** in pritisnite <Enter>.
5. Vpišite 1 za zagon menija na CD-ju in pritisnite <Enter> za nadaljevanje.
6. Z oštevilčenega seznama izberite **Run the 32 Bit Dell Diagnostics (Zaženi 32-bitni program Dell Diagnostics)**. Če je navedenih več različic, izberite različico, ki je primerna za vaš računalnik.
7. Ko se prikaže **glavni meni** programa Dell Diagnostics, izberite preizkus, ki ga želite zagnati.

Obnovitev operacijskega sistema

Operacijski sistem lahko obnovite na naslednje načine:

- Možnost System Restore (Obnovitev sistema) vrne računalnik v prejšnje stanje delovanja, brez vpliva na podatkovne datoteke. Uporabite program System Restore kot prvo rešitev za obnovitev operacijskega sistema in ohranitev podatkovnih datotek.
- Možnost Dell Factory Image Restore (Obnovitev Dellovih tovarniških nastavitev) vrne trdi disk v stanje delovanja pred nakupom računalnika. Ta postopek s trdega diska trajno izbriše vse podatke in odstrani vse programe, ki so bili nameščeni po prejemu računalnika. Uporabite možnost Dell Factory Image Restore le, če možnost System Restore ni odpravila težav z operacijskim sistemom.
- Če je bil računalniku priložen medij Operating System (Operacijski sistem), ga lahko uporabite za obnovitev svojega operacijskega sistema. Vendar pa uporaba medija Operating System prav tako izbriše vse podatke na trdem disku. Medij uporabite le, če možnost System Restore ni odpravila težav z operacijskim sistemom.



OPOMBA: Vaš računalnik nima notranjega optičnega pogona. Uporabite zunanji optični pogon ali katero koli zunanjo napravo za shranjevanje, če postopek vključuje medije.

Obnovitev sistema

Operacijski sistem Windows ponuja možnost obnovitve sistema, ki povrne vaš računalnik v prejšnje stanje (in ne vpliva na podatkovne datoteke), če so spremembe v strojni opremi, programski opremi ali druge systemske nastavitve neželeno vplivale na delovanje računalnika. Vse spremembe, ki nastanejo zaradi obnovitve sistema, lahko v celoti razveljavite.

 **OPOZORILO: Redno varnostno kopirajte svoje podatkovne datoteke. Obnovitev sistema ne nadzoruje in ne obnavlja podatkovnih datotek.**

 **OPOMBA:** Postopki, navedeni v tem dokumentu, so napisani za privzeti pogled v sistemu Windows, zato morda ne veljajo, če ste v računalniku Dell™ nastavili klasični pogled.

Zagon obnovitve sistema

1. Kliknite **Start** .

2. V polje **Start Search (Začni iskanje)** vpišite **System Restore (Obnovitev sistema)** in pritisnite <Enter>.

 **OPOMBA:** Lahko se prikaže okno **User Account Control (Nadzor uporabniškega računa)**. Če ste skrbnik računalnika, kliknite **Continue (Nadaljuj)**, drugače pa pred nadaljevanjem pokličite skrbnika.

3. Kliknite **Next (Naprej)** in sledite preostalim pozivom na zaslону.

Če obnovitev sistema ni odpravila težave, lahko razveljavite zadnjo obnovitev sistema.

Razveljavitev zadnje obnovitve sistema

 **OPOMBA:** Preden razveljavite zadnjo obnovitev sistema, shranite in zaprite vse odprte datoteke in programe. Ne spreminjajte, odpirajte ali brišite datotek ali programov, dokler obnovitev sistema ni zaključena.

1. Kliknite **Start** .

Obnovitev operacijskega sistema

2. V polje **Start Search (Začni iskanje)** vpišite `System Restore` (Obnovitev sistema) in pritisnite `<Enter>`.
3. Kliknite **Undo my last restoration (Razveljavi mojo zadnjo obnovitev)**, nato pa **Next (Naprej)**.

Obnovitev Dellovih tovarniških nastavitev



 **POZOR:** Uporaba možnosti **Dell Factory Image Restore** trajno izbriše vse podatke s trdega diska in odstrani vse programe ali gonilnike, ki ste jih namestili po prejetju računalnika. Če je možno, pred uporabo te možnosti ustvarite varnostne kopije podatkov. Uporabite možnost **Dell Factory Image Restore** le, če možnost **System Restore** ni odpravila težav z operacijskim sistemom.

 **OPOMBA:** Možnost **Dell Factory Image Restore** morda ni na voljo v nekaterih državah in za določene računalnike.

Možnost **Dell Factory Image Restore** uporabite samo kot zadnjo možnost za obnovitev operacijskega sistema. Ta možnost povrne trdi disk v stanje ob nakupu računalnika. Vsi programi ali datoteke, ki ste jih dodali po prejemu računalnika (vključno s podatkovnimi datotekami), so trajno izbrisani s trdega diska. Podatkovne datoteke so dokumenti, preglednice, e-poštna sporočila, digitalne fotografije, glasbene datoteke itd. Če je možno, ustvarite varnostno kopijo vseh podatkov pred uporabo programa **Factory Image Restore**.

Obnovitev Dellovih tovarniških nastavitev

1. Vključite računalnik. Ko se prikaže logotip Dell, nekajkrat pritisnite <F8>, da odprete okno **Vista Advanced Boot Options (Napredne možnosti za zagon sistema Vista)**.
-  **OPOMBA:** Če čakate predolgo in se prikaže logotip operacijskega sistema, počakajte, da se naloži namizje operacijskega sistema Microsoft® Windows®, nato pa izklopite računalnik in poskusite znova.
2. Izberite **Repair Your Computer (Popravi računalnik)**.
3. Prikaže se okno **System Recovery Options (Možnosti za obnovitev sistema)**.
4. Izberite razporeditev tipkovnice in kliknite **Next (Naprej)**.

5. Če želite imeti omogočen dostop do možnosti obnove, se prijavite kot lokalni uporabnik. Za dostop do ukaznega poziva v polje **User name (Uporabniško ime)** vpišite `administrator` in kliknite **OK (V redu)**.
6. Kliknite **Dell Factory Image Restore (Obnovitev Dellovih tovarniških nastavitev)**. Prikaže se pozdravni zaslon možnosti **Dell Factory Image Restore**.
 **OPOMBA:** Morda boste morali najprej izbrati **Dell Factory Tools (Dellova tovarniška orodja)** in nato **Dell Factory Image Restore (Obnovitev Dellovih tovarniških nastavitev)**, odvisno od vaših nastavitev.
7. Kliknite **Next (Naprej)**. Prikaže se zaslon **Confirm Data Deletion (Potrditev brisanja podatkov)**.
 **OPOMBA:** Če ne želite obnoviti tovarniških nastavitev, kliknite **Cancel (Prekliči)**.

Obnovitev operacijskega sistema

8. Če želite formatirati trdi disk in obnoviti sistem na tovarniške nastavitve, izberite potrditveno polje in kliknite **Next (Naprej)**. Začne se postopek obnovitve, ki lahko traja pet minut ali več. Ko sta operacijski sistem in tovarniško nameščena programska oprema obnovljena na tovarniške nastavitve, se prikaže sporočilo.
9. Kliknite **Finish (Dokončaj)** in s tem ponovno zaženite sistem.

Ponovna namestitev operacijskega sistema

Preden začnete

Če razmišljate o ponovni namestitvi operacijskega sistema Windows, da popravite težavo z novo nameščenim gonilnikom, najprej poskusite uporabiti razveljavitev gonilnika naprave za Windows. Če povrnitev gonilnika ne odpravi težav, obnovite sistem in vrnite računalnik v stanje delovanja, v katerem je bil pred namestitvijo novega gonilnika naprave. Glejte »Obnovitev sistema« na strani 45.

 **OPOZORILO:** Pred nameščanjem naredite varnostne kopije vseh podatkovnih datotek na primarnem pogonu trdega diska. Za običajne konfiguracije trdih diskov je primarni pogon trdega diska prvi pogon, ki ga zazna računalnik.

Za ponovno namestitvev operacijskega sistema Windows potrebujete naslednje:

- Delov medij *Operating System* (*Operacijski sistem*)
- Delov medij *Drivers and Utilities* (*Gonilniki in pripomočki*)

 **OPOMBA:** Medij *Drivers and Utilities* (*Gonilniki in pripomočki*) vsebuje gonilnike, ki so bili nameščeni pri sestavljanju računalnika. Z Dellovega medija *Drivers and Utilities* (*Gonilniki in pripomočki*) namestite zahtevane gonilnike. Delova medija *Drivers and Utilities* (*Gonilniki in pripomočki*) in *Operating System* (*Operacijski sistem*) morda nista priložena računalniku, odvisno od regije, v kateri ste naročili računalnik, in od tega, ali ste ju zahtevali.

Ponovna namestitvev sistema Windows Vista

 **OPOMBA:** Vaš računalnik nima notranjega optičnega pogona. Uporabite zunanji optični pogon ali katero koli zunanjo napravo za shranjevanje, če postopek vključuje medije.

Postopek ponovne namestitve lahko traja 1 do 2 uri. Ko ponovno namestite operacijski sistem, morate znova namestiti gonilnike naprav, programe za zaščito pred virusi in drugo programsko opremo.

1. Shranite in zaprite vse odprte datoteke in programe.
2. Vstavite medij *Operating System* (*Operacijski sistem*).
3. Kliknite **Exit (Izhod)**, če se prikaže sporočilo **Install Windows (Namesti Windows)**.
4. Znova zaženite računalnik.

Obnovitev operacijskega sistema

5. Ko se prikaže logotip DELL, nemudoma pritisnite <F12>.

 **OPOMBA:** Če čakate predolgo in se prikaže logotip operacijskega sistema, počakajte, da se naloži namizje operacijskega sistema Microsoft® Windows®, nato pa izklopite računalnik in poskusite znova.

 **OPOMBA:** Naslednji koraki spremenijo zaporedje zagona le za enkrat. Pri naslednjem zagonu se računalnik zažene glede na naprave, ki so določene v programu za namestitvev sistema.

6. Ko se prikaže seznam zagonskih naprav, označite **Pogon CD/DVD/CD-RW** in pritisnite <Enter>.

7. Pritisnite katero koli tipko za **zagon iz pogona CD-ROM**. Po navodilih na zaslonu dokončajte namestitvev.

Pomoč

Če imate težave z računalnikom, jih lahko z naslednjimi koraki prepoznate in odpravite:

1. Informacije in postopke, ki se nanašajo na težave z računalnikom, poiščite v razdelku »Odpravljanje težav« na strani 31.
2. Za več informacij o odpravljanju težav glejte *Tehnološka navodila Dell*.
3. Postopke zagona programa Dell Diagnostics poiščite v razdelku »Diagnostika Dell« na strani 41.
4. Izpolnite »Kontrolni seznam za diagnostiko« na strani 56.
5. Pri postopkih nameščanja in odpravljanja težav uporabite Dellovo obširno zbirko spletnih storitev, ki je na voljo na spletnem mestu Dellove podpore (**support.dell.com**). Obširnejši seznam spletnih storitev Dellove podpore je v razdelku »Spletne storitve« na strani 53.
6. Če s predhodnimi koraki niste odpravili težave, glejte razdelek »Preden pokličete« na strani 56.

 **OPOMBA:** Pokličite Dellovo podporo s telefona v bližini računalnika, da vam osebe za podporo lahko pomagata pri potrebnih postopkih.

 **OPOMBA:** Dellov hitri servis morda ni na voljo v vseh državah.

Po pozivu Dellovega samodejnega telefonskega sistema vtipkajte svojo številko za hitri servis in klic bo preusmerjen k ustreznemu osebju za podporo. Če nimate številke za hitri servis, odprite mapo **Dell Accessories (Pripomočki Dell)**, dvokliknite ikono **Express Service Code (Številka za hitri servis)** in sledite napotkom.

 **OPOMBA:** Nekatere storitve niso vedno na voljo na vseh lokacijah zunaj ZDA. Informacije o razpoložljivosti dobite pri lokalnem zastopniku za izdelke Dell.

Tehnična podpora in storitve za kupce

Dellova storitev za podporo ponuja odgovore na vprašanja v zvezi s strojno opremo Dell. Osebe za podporo uporablja računalniško diagnostiko, ki omogoča hitre in natančne odgovore.

Če se želite obrniti na Dellovo službo za podporo uporabnikom, glejte razdelek »Preden pokličete« na strani 56, nato pa poiščite kontaktne informacije za vašo regijo ali obiščite spletno mesto **support.dell.com**.

DellConnect™

DellConnect je preprosto spletno orodje, ki Dellovemu serviserju omogoča dostop do vašega računalnika prek širokopasovne povezave, prepoznavanje težave in popravilo pod vašim nadzorom. Če želite več informacij, obiščite spletno mesto **support.dell.com** in kliknite **DellConnect**.

Spletne storitve

Več o Dellovih izdelkih in storitvah lahko preberete na naslednjih spletnih straneh:

- **www.dell.com**
- **www.dell.com/ap** (samo azijske/pacifiške države)
- **www.dell.com/jp** (samo Japonska)
- **www.euro.dell.com** (samo Evropa)
- **www.dell.com/la** (države Latinske Amerike in Karibov)
- **www.dell.ca** (samo Kanada)

Dellovo podporo najdete na naslednjih spletnih straneh in e-poštnih naslovih:

Spletna mesta Dellove podpore

- **support.dell.com**
- **support.jp.dell.com** (samo Japonska)
- **support.euro.dell.com** (samo Evropa)

E-poštni naslovi Dellove podpore

- **mobile_support@us.dell.com**
- **support@us.dell.com**
- **la-techsupport@dell.com** (samo za države Latinske Amerike in Karibov)
- **apsupport@dell.com** (samo za azijske/pacifiške države)

E-poštni naslovi za trženje in prodajo izdelkov Dell

- **apmarketing@dell.com** (samo za azijske/pacifiške države)
- **sales_canada@dell.com** (samo za Kanado)

Protokol za anonimni prenos datotek (FTP)

- **ftp.dell.com**

Prijavite se kot uporabnik: `anonymous` in za geslo uporabite svoj e-poštni naslov.

Storitev samodejnega obveščanja o stanju naročila

Če želite preveriti stanje Dellovih izdelkov, ki ste jih naročili, obiščite spletno mesto **support.dell.com** ali pa pokličite storitev za samodejno obveščanje o stanju naročila. Posnetek bo od vas zahteval informacije, s katerimi bo mogoče najti vaše naročilo in pripraviti poročilo. Telefonsko številko za svojo regijo najdete v razdelku »Kontaktiranje družbe Dell« na strani 57.

Če imate težave z naročilom (če na primer manjkajo deli oz. so le-ti napačni ali pa je prišlo do napake v računu), obvestite Dellovo službo za pomoč uporabnikom. Pred klicem pripravite svoj račun ali dobavnico. Telefonsko številko za svojo regijo najdete v razdelku »Kontaktiranje družbe Dell« na strani 57.

Informacije o izdelku

Če potrebujete informacije o dodatnih Dellovih izdelkih ali če želite naročiti katerega od izdelkov, obiščite Dellovo spletno mesto **www.dell.com**. Telefonsko številko za svojo regijo oz. za prodajalca najdete v razdelku »Kontaktiranje družbe Dell« na strani 57.

Vračilo izdelkov za popravilo v času garancije ali za vračilo denarja

Pripravite vse izdelke, ki jih želite vrniti (bodisi za popravilo ali vračilo denarja), po naslednjih navodilih:

1. Pokličite Dell, kjer vam bodo sporočili številko dovoljenja za vrnitev izdelka, ki jo morate jasno in vidno zapisati na zunanji del škatle.
2. Telefonsko številko za svojo regijo najdete v razdelku »Kontaktiranje družbe Dell« na strani 57.
3. Dodajte kopijo računa in pismo, v katerem pojasnujete razlog za vračilo.
4. Dodajte kopijo kontrolnega seznama za diagnostiko (glejte razdelek »Kontrolni seznam za diagnostiko« na strani 56), na katerem so navedeni preizkusi, ki ste jih zagnali, in sporočila o napakah, o katerih je poročal program Dell Diagnostics (glejte razdelek »Dell Diagnostics« na strani 41).

5. Če izdelek vračate za vračilo denarja, dodajte vso dodatno opremo, ki je bila priložena izdelku (napajalni kabli, programska oprema, navodila itd).
6. Zapakirajte opremo, ki jo nameravate vrniti, v prvotno (ali enako) embalažo.

 **OPOMBA:** Stroške pošiljanja morate kriti sami. Pri vračanju izdelka družbi Dell morate zavarovati vse vrnjene izdelke in prevzeti tveganje izgube med pošiljanjem. Ne sprejemamo paketov, za katere je potrebno plačilo ob prevzemu (C.O.D.).

 **OPOMBA:** Vrnjeni izdelki, ki niso v skladu z zgoraj navedenimi zahtevami, bodo zavrnjeni in vrnjeni pošiljatelju.

Preden pokličete

 **OPOMBA:** Pred klicem pripravite številko za hitri servis. Številka omogoča, da Dellov telefonski sistem za samodejno podporo učinkovito preusmeri vaš klic. Prav tako boste morali predložiti servisno številko (nahaja se na hrbtni ali spodnji strani vašega računalnika).

Ne pozabite izpolniti kontrolnega seznama za diagnostiko. Če je mogoče, pred klicem vklopite računalnik in pokličite s telefona v bližini računalnika. Morda boste morali vpisati nekaj ukazov s tipkovnico, posredovati podrobne informacije med postopkom odpravljanja težav ali poskusiti z drugimi koraki za odpravljanje težav, ki jih lahko izvedete samo v računalniku. Pri roki morate imeti računalniško dokumentacijo.

Kontrolni seznam za diagnostiko

- Ime:
- Datum:
- Naslov:
- Telefonska številka:
- Servisna številka (črna koda na hrbtni ali spodnji strani računalnika):
- Številka za hitri servis:
- Številka dovoljenja za vračilo izdelka (če jo je navedel Dellov tehnik za podporo):
- Operacijski sistem in različica:
- Naprave:
- Razširitvene kartice:
- Ali ste povezani v omrežje? Da/Ne
- Omrežje, različica in omrežni vmesnik:
- Programska oprema in različice:

Če želite preveriti vsebino datotek za zagon računalnika, glejte dokumentacijo operacijskega sistema. Če je v računalnik

priklučen tiskalnik, natisnite vsako datoteko. Drugače si zapišite vsebino vsake datoteke, preden pokličete družbo Dell.

- Sporočilo o napaki, koda piska ali diagnostična koda:
- Opis težave in postopek, ki ste ga izvedli za odpravljanje težave:

Kontaktiranje družbe Dell

Kupci v Združenih državah kličite 800-WWW-DELL (800-999-3355).

 **OPOMBA:** Če nimate na voljo povezave z internetom, lahko kontaktne informacije najdete na računu, embalaži, blagajniškemu izpisku ali v katalogu izdelkov Dell.

Dell ponuja različne možnosti za podporo in storitve prek spleta in telefona. Razpoložljivost storitev je odvisna od države in izdelka; nekatere storitve morda niso na voljo v vašem območju.

Kontaktne informacije za prodajo, tehnično podporo ali podporo uporabnikom Dellovih izdelkov:

1. Obiščite spletno mesto **support.dell.com**.
2. Potrdite svojo državo ali regijo v spustnem meniju **Choose A Country/Region (Izberi državo/regijo)** na dnu strani.
3. Na levi strani kliknite **Contact Us (Kontaktirajte nas)**.
4. Glede na potrebe izberite ustrezno povezavo za storitev ali podporo.
5. Izberite način kontaktiranja družbe Dell, ki vam ustreza.

Iskanje dodatnih informacij in virov

Če želite:

ponovno namestiti operacijski sistem.

zagnati diagnostični program, znova namestiti programsko opremo, posodobiti gonilnike in datoteke za branje.

izvedeti več o operacijskem sistemu, vzdrževanju zunanjih naprav, internetu in tehnologiji Bluetooth®, omrežju in e-pošti.

nadgraditi računalnik z novim ali dodatnim pomnilnikom ali novim trdim diskom.

znova namestiti ali zamenjati obrabljene ali poškodovane dele.

Glejte:

medij Operating System (Operacijski sistem).

medij *Drivers and Utilities (Gonilniki in pripomočki)*.



OPOMBA: Posodobitve za gonilnike in dokumentacijo lahko najdete spletnem mestu podpore Dell™ na naslovu **support.dell.com**.

Dellova Tehnološka navodila, ki so nameščena na trdem disku.

Priročnik za servisiranje na Dellovem spletnem mestu za podporo na naslovu **support.dell.com**



OPOMBA: V nekaterih državah lahko odpiranje in zamenjava delov računalnika razveljavi garancijo. Pred posegom v notranjost računalnika preverite pogoje garancije in pravila vračanja.

Če želite:

poiskati informacije o varnem delu z računalnikom
pregledati informacije o garanciji, pogoje in določila (samo ZDA), varnostna navodila, informacije o predpisih, informacije o ergonomiji in licenčno pogodbo za končnega uporabnika.

poiskati svojo servisno številko/številko za hitri servis — servisno številko morate uporabiti za identifikacijo računalnika na spletnem mestu **support.dell.com** ali ko kontaktirate tehnično podporo.

poiskati gonilnike in prenose.
zagotoviti dostop do tehnične podpore in pomoči za izdelke.

preveriti stanje naročila za nove nakupe.
poiskati rešitve in odgovore na pogosta vprašanja.

poiskati informacije o najnovejših tehničnih spremembah na računalniku ali napreden tehnično-referenčni material za tehnike ali izkušene uporabnike.

Glejte:

dokumentacijo o varnosti in zakonskih predpisih, ki je bila priložena računalniku, in tudi domačo stran o skladnosti izdelkov na **www.dell.com/regulatory_compliance**.

hrbno ali spodnjo stran računalnika.



spletno mesto Dellove podpore na naslovu **support.dell.com**.

Tehnični podatki

Model sistema

Studio 14z

Ta razdelek vsebuje informacije, ki jih boste morda potrebovali pri nameščanju računalnika, posodabljanju gonilnikov in nadgradnji računalnika.

 **OPOMBA:** Ponudbe se lahko razlikujejo glede na regijo. Za več informacij o konfiguraciji računalnika kliknite **Start**  **→ Help and Support (Pomoč in podpora)** in izberite možnost za ogled informacij o računalniku.

Procesor

<i>Vrsta</i>	<i>Predpomnilnik L2</i>
Intel® Core™2 Duo	3 MB ali 6 MB
Intel Pentium® Dual-Core	1 MB
Intel Celeron® Dual-Core	1 MB
Intel Celeron	1 MB
Predpomnilnik L1	64 KB (Intel - 32 KB na jedro)
<i>Frekvenca zunanjega vodila:</i>	
Intel Core2 Duo	800 MHz/1.066 MHz
Intel Pentium Dual-Core	667 MHz
Intel Celeron	667 Mhz

Pomnilnik

Priključki	en uporabniško dostopen priključek SODIMM
Kapaciteta	1 GB, 2 GB in 4 GB
Vrsta	1.067 MHz SODIMM DDR3
Najmanj	1 GB (posamezen kanal)
Največ	5 GB (dvojni kanal)

 **OPOMBA:** 32-bitni operacijski sistemi ne podpirajo najboljše pomnilnika z več kot 4 GB.

Podatki o računalniku

Sistemski nabor	Intel NVIDIA MCP79MX
Širina podatkovnega vodila	64 bitov
Širina vodila DRAM	dvokanalna (2) 64-bitna vodila
Širina naslovnega vodila za procesor	32 bitov
Bliskovni EPROM	2 MB

ExpressCard

Krmilnik	Intel MCP79MX
Podprte kartice	ExpressCard/34 (34 mm) 1,5 V in 3,3 V
Velikost priključka	26 nožic

Tehnični podatki

Komunikacija

Modem (po izbiri)	Zunanji V.92 56K USB modem
Krmilnik modema	Vgrajeni modem
Modemski vmesnik	Univerzalno zaporedno vodilo (USB)
Omrežni vmesnik	10/100/1000 Ethernet LAN na sistemski plošči
Brezžično omrežje	WPAN z brezžično tehnologijo Bluetooth®, notranji WWAN, WLAN z WiFi bgn

Video

Vrsta grafične kartice	integrirana na sistemski plošči
------------------------	---------------------------------

Video

Video krmilnik	NVIDIA GeForce 9400M G
Pomnilnik na grafični kartici	256 MB sistema pomnilnika (v skupni rabi)
Vmesnik LCD	LVDS

Avdio

Vrsta zvočne kartice	Zvočni kodek visoke ločljivosti IDT 92HD83
Zvočni krmilnik	5,1-kanalni zvok z visoko ločljivostjo
Stereo pretvorba	24-bitna (analogno v digitalno in digitalno v analogno)
Notranji vmesnik	Intel High Definition Audio (Zvok z visoko ločljivostjo Intel)

Avdio

Zvočniki	dva 8-ohmska zvočnika in dva visokotonska zvočnika
Nadzor glasnosti	meniji programske opreme ali gumbi na tipkovnici

Priključki

Avdio	en priključek za mikrofona in dva priključka za stereo slušalke/zvočnike
IEEE 1394a	4-pinski serijski priključek
Mini-kartica	ena reža za navadno kartico Mini-Card in ena reža za polovično kartico Mini-Card
Omrežni vmesnik	Vrata RJ45

Priključki

eSATA	sedem-pinski/štiri-pinski kombiniran priključek eSATA/USB
USB	štirje 4-pinski, z USB 2.0 združljivi priključki
HDMI	19-pinski priključek
DisplayPort	20-pinski priključek

Zaslon

Vrsta	14.0 v WLED HD TrueLife in 14.0 v WLED HD+ TrueLife
<i>Mere:</i>	
Višina	173,95 mm
Širina	309,4 mm
Diagonala	356 mm

Tehnični podatki

Zaslon

Najvišja ločljivost:

HD s TrueLife 1.366 x 768

HD+ s 1.600 x 900

TrueLife

Hitrost 60 Hz

osveževanja

Vidni kot 0° (zaprt) do 140°

Vidni koti:

Vodoravno ±40° (HD in HD+ s
TrueLife)

Navpično +15°/–30° (HD in HD+ s
TrueLife)

Velikost pike:

HD s TrueLife 0,2265 mm

HD+ s 0,1935 mm

TrueLife

Zaslon

Nadzor svetilnosti svetilnost lahko prilagodite z bližnjicami na tipkovnici (za več informacij glejte *Tehnološka navodila Dell*)

Tipkovnica (osvetljena)

Število tipk 86 (ZDA in Kanada); 87 (Evropa); 90 (Japonska); 87 (Brazilija)

Razporeditev QWERTY/AZERTY/
Kanji

Kamera

Slikovne pike 1,3 milijona slikovnih pik

Ločljivost za video 320 x 240 ~1280 x 1024 (640 x 480 pri 30 slikah na sekundo (fps))

Diagonalni vidni kot 66°

Sledilna ploščica

Ločljivost položajev X/Y (način grafične tablice) 240 znp

Velikost:

Širina 81,0 mm, senzorsko aktivno področje

Višina Pravokotnik 42,0 mm

Baterija

Vrsta 6-celična/8-celična pametna litij-ionska baterija

Globina 48,7 mm

Višina 20,7 mm

Širina 273,4 mm

Teža 0,35 kg (6-celična)
0,432 kg (8-celična)

Napetost 11,1 V za enosmerni tok (6-/8-celični)

Baterija

Čas polnjenja (približno): 4 ure (ko je računalnik izključen)

Čas delovanja Čas delovanja baterije je odvisen od pogojev delovanja in se lahko znatno zmanjša pri intenzivni uporabi.

Za več informacij glejte *Tehnološka navodila Dell*.

Življenjska doba (približno) 300 ciklov praznjenja/polnjenja

Temperaturno območje:

Med delovanjem od 0 do 35 °C

V skladišču od -40 do 65 °C (-40 do 149 °F)

Gumbna baterija CR-2032

Tehnični podatki

Omrežni napajalnik

Vhodna napetost	100–240 VAC 115–230 VAC (napajalnik Auto-Air)
Vhodni tok (najvišji)	1,5 A 2,5 A (napajalnik Auto-Air)
Vhodna frekvenca	50–60 Hz
Izhodna moč	65 W
Izhodni tok	4,34 A (najvišji pri štiri sekundnem impulzu) 3,34 A (stalen)
Nazivna izhodna napetost	19,5 +/- 1 V za enosmerni tok

Mere:

65 W (serije E)

Omrežni napajalnik

Višina	16 mm 15 mm (napajalnik Auto-Air)
Širina	66 mm
Globina	127 mm
Teža (z napajalnimi kabli)	0,29 kg 0,26 kg (napajalnik Auto-Air, brez kabla za izmenični tok in podaljška za enosmerni tok)

Opis

Višina	od 20,0 mm do 30,9 mm
Širina	336,0 mm
Globina	229,0 mm

Opis

Teža (s 6-celično baterijo):

Najmanjša možna teža 2,13 kg

Relativna vlažnost (najvišja):

Med delovanjem od 10 do 90 % (ni kondenzacije)

V skladišču od 5 do 95 % (ni kondenzacije)

Višina (največja):

Med delovanjem od -15,2 do 3.048 m (-50 do 10.000 čevljev)

Okolje računalnika

Temperaturno območje:

Med delovanjem od 0 do 35 C

Okolje računalnika

V skladišču od -40 do 65 C

Relativna vlažnost (najvišja):

Med delovanjem od 10 do 90 % (ni kondenzacije)

V skladišču od 5 do 95 % (ni kondenzacije)

Najvišja raven tresljajev (z uporabo naključnega spektra tresljajev, ki posnema uporabniško okolje):

Med delovanjem 0,66 GRMS

V skladišču 1,3 GRMS

Dodatek

Obvestilo o tehnologijah Macrovision

Ta izdelek vsebuje tehnologijo za zaščito avtorskih pravic, ki je v ZDA zaščiten z določenimi patenti in drugimi pravicami intelektualne lastnine, ki so v lasti družbe Macrovision Corporation in drugih lastnikov pravic. Uporabo te tehnologije za zaščito avtorskih pravic mora odobriti družba Macrovision Corporation in je namenjena samo za domačo ali omejeno uporabo, razen če družba Macrovision Corporation ne določa drugače. Obratno inženirstvo ali razstavljanje je prepovedano.

Indeks

B

brežžična omrežna povezava **33**

C

CD-ji, predvajanje in ustvarjanje **28**

D

DellConnect **52**

Dell Diagnostics **42**

Dellov center za podporo **38**

Dellovo spletno mesto za podporo **59**

DisplayPort, priključek **19**

DVD-ji, predvajanje in ustvarjanje **29**

E

energija

varčevanje **29**

e-poštni naslovi

za tehnično podporo **53**

e-poštni naslovi za podporo **53**

F

FTP, anonimna prijava **53**

funkcije programske opreme **28**

G

gonilniki in prenosi **59**

H

Hardware Troubleshooter (Odpravljanje težav s strojno opremo) **41**

hitrost omrežja

preverjanje **33**

Indeks

I

- internetna povezava **11**
- iskanje dodatnih informacij **58**
- ISP
 - ponudnik internetnih storitev **11**
- izdelki
 - informacije in nakup **54**

K

- kontaktiranje družbe Dell **56**
- kontaktiranje družbe Dell prek spleta **57**
- kontrolni seznam za diagnostiko **56**

N

- nabor vezij **61**
- namestitvev, preden začnete **5**
- namestitvev stojala **6**
- napajalnik
 - velikost in teža **66**

O

- obnovitev Dellovih tovarniških nastavitev **44**
- obnovitev sistema **44**
- obnovitev tovarniških nastavitev **46**
- odpravljanje težav **31**
- omrežna povezava
 - odpravljanje **33**

P

- podatki, varnostno kopiranje **30**
- podpora za pomnilnik **61**
- pomoč
 - pomoč in podpora **51**
- ponovna namestitvev operacijskega sistema Windows **44**
- pošiljanje izdelkov
 - za vračilo ali popravilo **55**
- poškodbe, izogibanje **5**

pretok zraka, omogočanje **5**
prezračevanje, zagotavljanje **5**
prilagajanje
 namizje **29**
 nastavitve porabe energije **29**
procesor **60**

R

računalnik, namestitev **5**
razdelilniki, uporaba **6**
razširljivo vodilo **62**

S

SIM **8**
sistemska sporočila **39**
spletna mesta za podporo
 po svetu **52**
storitev za kupce **52**

T

tehnični podatki **60**
Tehnološka navodila Dell
 za več informacij **58**
težave, odpravljanje **31**
težave s pomnilnikom
 odpravljanje **35**
težave s programsko opremo **36**
težave s strojno opremo
 diagnosticiranje **41**
težave z napajanjem, odpravljanje **34**

U

USB PowerShare **16**

V

varčevanje z energijo **29**
varnostne kopije
 ustvarjanje **30**

Indeks

viri, iskanje dodatnih **58**

vodoravne in navpične možnosti stojala **6**

vračila v času garancije **55**

W

Windows, ponovna namestitev **44**

Windows Vista® **8**

čarovnik za združljivost programske
opreme **36**

ponovna namestitev **49**

Z

zmogljivost računalnika **28**

Natisnjeno na Irskem.

www.dell.com | support.dell.com



0C555MA00